

AGRICULTURE

MULTIFARMER

34.X 40.7 40.9

A (mm)	5440	5310	5490
B (mm)	1325	1110	1290
C (mm)	2850	2920	2920
D (mm)	1265	1280	1280
E (mm)	4100	4270	4270
F (mm)	430	450	450
H (mm)	2240	2350	2350
M (mm)	1010	1010	1010
P (mm)	2485	2535	2535
R (mm)	3280	4210	4210
S (mm)	4898	4890	5030
Z (mm)	850	850	850

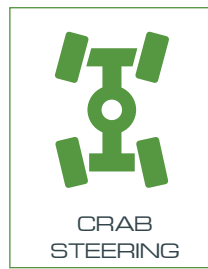
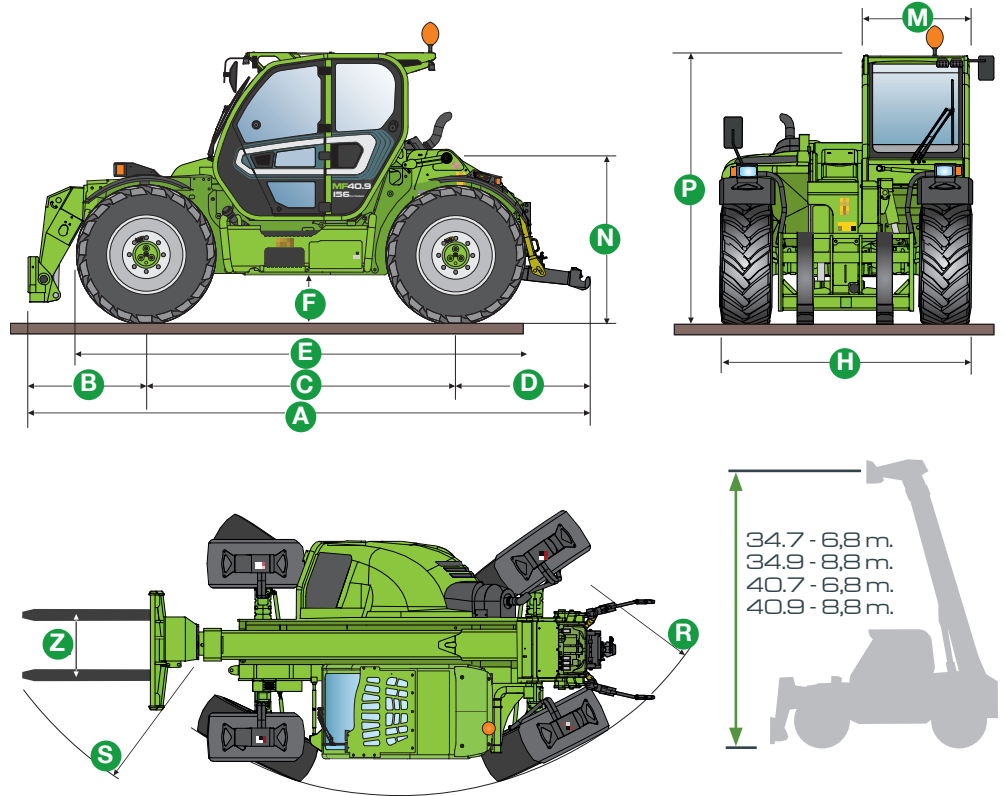

TOEPASSINGEN



PRODUCT BROCHURE



FOTO GALLERIJ

PERFORMANCE AND FEATURES	MF34.7	MF34.7 CS	MF34.7CS CVT	MF34.9	MF34.9 CS	MF34.9CS CVT	MF40.7 CS	MF40.9 CS
PERFORMANCES								
Totale ongeladen mass met vorken (kg)	7900	8000	8000	8400	8500	8500	8700	9150
Maximumcapaciteit (kg)	3400	3400	3400	3400	3400	3400	4000	4000
Hefhoogte (m)	6,8	6,8	6,8	8,8	8,8	8,8	6,8	8,8
Maximaal bereik (m)	3,8	3,8	3,8	6	6	6	3,6	5,8
Maximale werkhoogte (m)	6,8	6,8	6,8	8,1	8,1	8,1	6,8	8,8
Maximaal werkbereik (m)	1,7	1,7	1,7	1,6	1,6	1,6	1,7	1,7
Capaciteit bij maximumhoogte (kg)	3400	3400	3400	3000	3000	3000	4000	4000
Capaciteit bij maximumbereik	1500	1500	1500	750	750	750	1800	1000
Laterale correctie (mm)	-	-	-	-	-	-	-	-
Nivelleringschassis (hoekcorrectie) (%)	-	-	-	-	-	-	-	-
Mastdelen	3	3	3	3	3	3	3	3
POWERTRAIN								
Motor	Tier4Final	Tier4Final	Tier4Final	Tier4Final	Tier4Final	Tier4Final	Tier4Final	Tier4Final
Cylinderinhoud & aantal	3,6/4	3,6/4	3,6/4	3,6/4	3,6/4	3,6/4	4,5/4	4,5/4
Vermogen (kW / ch.)	100/136	100/136	100/136	100/136	100/136	100/136	125/170	125/170
Maximalsnelheid (km/h)	40	40	40	40	40	40	40	40
Brandstoftank (l)	140	140	140	140	140	140	140	140
G-pomp hydraulische versnelling	-	-	-	-	-	-	-	-
LS-pomp Load-Sensing	145/210	145/210	145/210	145/210	145/210	145/210	145/210	145/210
Differentieelslot (A-P)	optioneel	optioneel	optioneel	optioneel	optioneel	optioneel	optioneel	optioneel
Hydrostatische transmissie	standaard	standaard	CVTRONIC	standaard	standaard	CVTRONIC	CVTRONIC	CVTRONIC
EPD - ECO POWER DRIVE	TOP	TOP	TOP	TOP	TOP	TOP	TOP	TOP
Remmen	Schijfrem (droog)	Schijfrem (droog)	Schijfrem (droog)	Schijfrem (droog)	Schijfrem (droog)	Schijfrem (droog)	Schijfrem (droog)	Schijfrem (droog)
Automatische handrem	standaard	standaard	standaard	standaard	standaard	standaard	standaard	standaard
HYDRAULIEK								
Tank olie hydrauliek	100	100	100	100	100	100	100	100
CABINE								
Dynamic Load Control M CDC	Light	Light	Light	Light	Light	Light	Full	Full
Cabine FOPS (ISO 3449) enROPS (ISO 3471)	standaard	standaard	standaard	standaard	standaard	standaard	standaard	standaard
Elektronische joystick	standaard	standaard	standaard	standaard	standaard	standaard	standaard	standaard
Pedalinching	standaard	standaard	standaard	standaard	standaard	standaard	standaard	standaard
Omkeerschakelaar	Dual Control	Dual Control	Dual Control	Dual Control	Dual Control	Dual Control	Dual Control	Dual Control
CONFIGURATIE								
Cabinevering	-	standaard	standaard	-	standaard	standaard	standaard	standaard
Mastvering	optioneel	optioneel	optioneel	optioneel	optioneel	optioneel	optioneel	optioneel
Ophanging op de as	-	-	-	-	-	-	-	-
Werklichten op de cabine	standaard	standaard	standaard	standaard	standaard	standaard	standaard	optioneel
Zonnegordijn	optioneel	optioneel	optioneel	optioneel	optioneel	optioneel	optioneel	optioneel
Tac-lock	standaard	standaard	standaard	standaard	standaard	standaard	standaard	standaard
Pedalinching	standaard	standaard	standaard	standaard	standaard	standaard	standaard	standaard
Aandrijving op 4 wielen	standaard	standaard	standaard	standaard	standaard	standaard	standaard	standaard
4-wielbesturing	standaard	standaard	standaard	standaard	standaard	standaard	standaard	standaard
Drie besturingsmodi	standaard	standaard	standaard	standaard	standaard	standaard	standaard	standaard
Standaard banden	460/70-R24	460/70-R24	460/70-R24	460/70-R24	460/70-R24	460/70-R24	500/70-24	500/70-24
PTO	standaard	standaard	standaard	standaard	standaard	standaard	standaard	standaard
Homologatie als landbouwvoertuig	standaard	standaard	standaard	standaard	standaard	standaard	standaard	standaard
3-punts hefinrichting	standaard	standaard	standaard	standaard	standaard	standaard	standaard	standaard